

# 第55回 秋田県中学校総合体育大会 バドミントン競技大会



**期日** 平成18年7月8日(土)・9日(日)

**会場** 美郷町仙南総合体育館

主催：秋田県中学校体育連盟 秋田県教育委員会 美郷町教育委員会

共催：美郷町

主管：秋田県中学校体育連盟バドミントン専門部

後援：(財)秋田県体育協会 美郷町体育協会 秋田魁新報社 NHK秋田放送局

ABS秋田放送 AKT秋田テレビ AAB秋田朝日放送 エフエム秋田

朝日新聞秋田総局 河北新報社秋田総局 共同通信社秋田支局 時事通信社秋田支局

## 第55回 秋田県中学校総合体育大会を迎えて

秋田県中学校体育連盟

会 長 進 藤 進

中学生らしいさわやかなイメージで、若い力が沸いてくるような「Be a wind! 大地を駆ける風になれ」のスローガンのもと、第55回秋田県中学校総合体育大会が始まりました。県内135校、約33000人の中学生があこがれる、晴れの舞台である県中総体にそれぞれの地区予選を見事に突破して、出場を果たされた選手の皆さんには心より賛辞を申し上げます。出場誠におめでとうございます。

皆さんにとってここに至るまでの道のりは決して楽なものではなかったと思います。学習と部活動の両立を図りながら、少しでも自分の技能や体力を高めるために寸暇を惜しんで精進を重ねたり、チームの向上を目指し、厳しい暑さや寒さはもちろんのことですが、様々な困難に立ち向かいながらそれを克服してきた成果の賜と思います。

ここで一つの目標は達成されましたが、また新たに東北・全国を目指した一層レベルの高い厳しい戦いが予想されます。共に汗を流した仲間とこれまで培った力と技を思う存分発揮して熱戦を展開してくれることを期待しています。この大会での活躍は青春の輝かしい思い出の一ページと共に、これからの皆さんに大きな力を与えてくれることと思います。

また、応援団の皆様も精一杯の声援で、自校の選手を大いに奮い立たせ活躍させて下さい。そして、会場の全ての人たちと、一つとなって感動を共有できる大会になることを願っています。

「秋田わか杉国体」の大会マスコット、「スギッチ」には「げんき」「ほんき」「こんき」で活躍し、てっぺんを目指してほしいという願いが込められています。この願いのように、この大会での活躍を足がかりに、全国・東北で秋田県選手団が活躍することによって「秋田わか杉国体」の成功にもつながるものではないかと確信しています。

最後になりましたが、本大会開催にあたり、物心両面からご支援下さいました関係市町村の皆様や、役員の皆様、それに保護者の皆様の献身的な取り組みに対しまして心から感謝を申し上げます。あいさつといたします。

# あいさつ

秋田県教育委員会

教育長 根岸均

「Be a wind! 大地を駆ける風になれ」のスローガンのもと、中学生のスポーツの祭典である第55回秋田県中学校総合体育大会が、中央地区を主会場として盛大に開催されますことを心からお祝い申し上げます。

また、各地区の厳しい予選を勝ち抜き、本大会に出場を果たされた選手の皆さん、本当におめでとうございます。ここに至るまでの皆さんの努力と、先生方の熱心なご指導やご家族をはじめとする多くの方々のご支援に心から敬意を表します。

心身ともに大きな成長を遂げる中学生の時期に、仲間とともに汗を流して、情熱をもってスポーツに取り組むことは、すこやかな心と体、そして、生涯をたくましく生きぬく力を育むものであります。

選手の皆さん、中学生らしく元気よく、自信と誇りをもって、それぞれの競技に臨み、これまで培った力と技を思う存分発揮してください。そして、競い合った仲間と友情の輪を広げ、爽やかな風を巻きおこし、感動あふれる大会となることを期待します。

「秋田わか杉国体」がいよいよ来年に迫りました。この晴れの舞台で皆さん一人一人が主役となって活躍されることを心より願っております。

最後になりましたが、本大会開催に当たり諸準備に御尽力いただいた関係各位に厚くお礼申し上げます、あいさつといたします。

## タイムテーブル

コートNo.	1 横	2 仙	3 東	4 大	5 他	6 西	7 仙	8 東	9 八	10 土			
8 日	10:00	<b>BT1</b> 決勝	<b>BT1</b> 決勝	<b>BT1</b> 決勝	GT1	GT1	GT2	GT2	GT3	GT3			
	10:45	<b>BT2</b> 決勝	<b>BT2</b> 決勝	<b>BT2</b> 決勝	GT4	GT4	GT5	GT5	GT5		GT4	団体戦	
	11:30	<b>BT3</b> 決勝	<b>BT3</b> 決勝	<b>BT3</b> 決勝			<b>GT6</b> 決勝	<b>GT6</b> 決勝	<b>GT6</b> 決勝				
												準備	
	12:30	BS1	BS2	GS1	GS2	GS3	GS4	GS5	GS6	GS7	GS8		
	13:00	GS9	GS10	GS11	GS12	GS13	GS14	BD1	BD2	BD3	BD4		
	13:30	GD1	GD2	GD3	BS3	BS4	BS5	BS6	BS7	BS8	BS9	GD4	個人戦
	14:00	BS10	GS15	GS16	GS17	GS18	GS19	GS20	GS21	GS22	GD4		
71試合 14:30	GD5	GD6	GD7	GD8	GD9	GD10	GD11						
9 日	9:00	BD5	BD6	BD7	BD8		GD12	GD13	GD14	GD15			
	9:45	BS11	BS12	BS13	BS14		GS23	GS24	GS25	GS26			
	10:30	BD9			BD10		GD16			GD17		個人戦	
	11:15		BS15	BS16				GS27	GS28			準々決勝 ~	
	12:00	<b>BD12</b> 決勝			BD11 代表戦		<b>GD19</b> 決勝			GD18 代表戦			
	32試合 12:45		<b>BS18</b> 決勝	BS17 代表戦				<b>GS30</b> 決勝	GS29 代表戦				

試合の進行状況によって、コートの変更を行うことがありますので、放送にご注意ください。

## 会場見取り図

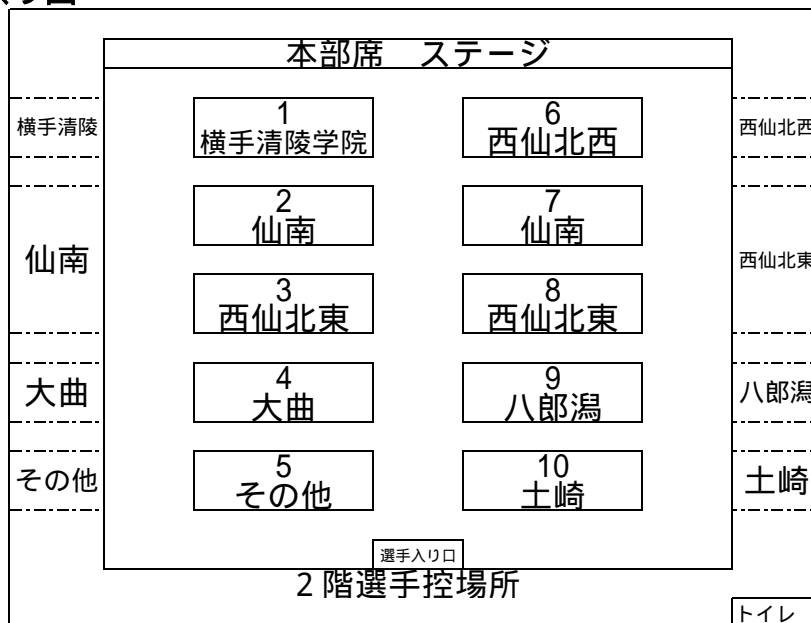

## 大会役員

顧問 松田 知己 (美郷町町長) 高橋 福雄 (美郷町教育長)  
参与 谷村 武義 (県協会理事長) 武田 弘美 (県協会中学生担当理事)  
部会長 風登 森一 (西仙北東中校長)  
副部会長 青谷 晃吉 (西仙北西中校長)  
大会委員長 三浦 誠 (西仙北東中)  
同副委員長 小西 祥子 (仙南中) 田村 尚之 (西仙北西中)  
同委員 田中 武晴 (西仙北東中) 佐々木康洋 (中仙中) 小沼登志美 (勝平中)  
伊藤亜貴子 (西仙北西中) 中川 忠博 (下浜中) 佐藤 淳子 (仙南中)  
益子 美樹 (土崎中) 藤盛 宗 (天王南中) 関 寛 (飯島中)  
柏谷 正人 (南外中) 久米 永一 (美郷町) 照井 達義 (美郷町)  
高橋 悦美 (横手清陵学院中) 佐々木紀子 (八郎瀨中) 澁江 研 (大曲中)  
大久保浩司 (象瀨中)  
救護員 藤田三千子 (仙南中)

## 競技役員

競技役員長 三浦 誠  
競技副役員長 田村 尚之 小西 祥子  
審判部 部長 小沼登志美  
副部長 中川 忠博  
審判員 柏谷 正人 秋田県バドミントン協会 美郷町バドミントン協会  
線審係 藤盛 宗 関 寛 大久保浩司  
総務部 会場係 久米 永一 照井 達義  
受付係 佐々木康洋  
接待係 小西 祥子 佐藤 淳子  
巡視係 田中 武晴 佐々木康洋  
救護係 藤田三千子  
競技部 進行係 田村 尚之 伊藤亜貴子 佐々木紀子  
シトル係 佐々木康洋 益子 美樹  
記録係 三浦 誠 田中 武晴  
掲示係 高橋 悦美 澁江 研

## 第55回 秋田県中学校総合体育大会 バドミントン競技大会要項

- 1 期 日 平成18年7月8日(土)・9日(日)  
監督会議 8日 午前 9:00  
開会式 8日 午前 9:30  
競技開始 8日 午前10:00 9日 午前 9:00  
1日目 8日(土) 男女団体戦, 男女個人戦シングルス・ダブルストーナメント  
2日目 9日(日) 男女個人戦シングルス・ダブルストーナメント
- 2 会 場 美郷町仙南総合体育館リリオス  
美郷町飯詰字糠沢18-1 TEL:0187-86-8300
- 3 競技種目 男・女団体戦, 男・女個人戦(単・複)
- 4 参加資格
  - (1) 当該校長の承認を得た生徒であること。
  - (2) 参加選手は, 学校代表としてふさわしく, また事前に健康診断を受け, 日常健康観察の結果異常のない生徒であること。
  - (2) 保護者の同意を得た生徒であること。
  - (3) 学校の部活動に所属している生徒, 地域のバドミントンクラブ, 又はバドミントン教室で定期的に活動している生徒であること。
  - (4) 過年齢生徒の参加については, 体力的・技術的要因が大きく関わると考え, 満16歳に達した年度をもって出場制限とする。
- 5 引率・監督他
  - (1) 参加生徒の引率・監督は当該校の校長・教員とする。
  - (2) 「秋田県中体連主催大会の引率・監督者の規程」により, 特例として認められたものとする。
  - (3) 団体戦のコーチについては外部コーチ・校外コーチとも認める。  
※外部コーチ 学校長が学校部活動の指導者として承認した者で, 日常的に学校部活動の指導に当たっている者。  
校外コーチ クラブ・道場などの指導に当たっている者。
- 6 参加人数
  - (1) 参加資格(1)~(4)に合致する選手の参加を認める。但し, 各校とも団体戦は男女各1チーム。個人戦は男女とも郡市大会の3位までの選手の他に, 各校ダブルス3・シングルス4までとする。(参加選手は団体戦と兼ねてもよい)
  - (2) 団体戦は, 同一校で2ダブルス・1シングルス計5名~7名で編成すること。
  - (3) ダブルスは, 同一校で編成すること。
  - (4) 個人戦は, シングルスとダブルスの両方に出場することはできない。
- 7 競技規則 平成18年度日本バドミントン協会競技規則ならびに大会運営規定, 専門部会での確認事項による。
- 8 競技方法
  - (1) トーナメント戦とし, 東北大会代表決定戦も行う。但し, 参加人数が少ない場合は, 専門部の協議の末, 方法を決定する。
  - (2) 使用するシャトルは, 平成18年度日本バドミントン協会検定に合格した水鳥球(YONEX NEW OFFICIAL)を使用する。
- 9 表 彰 各種目3位までを表彰する。

10 参加料 参加者1名につき、1,000円とする。(運営充実費200円を含む)

11 参加申込

- (1) 所定の用紙に必要事項を記入し、下記に6月20日(火)必着にてEメールで申し込むこと。なお、正式な申込書を大会当日持参すること。
- (2) 申込み用紙には、校内順位の上位から記入すること。

**申し込み先**

〒019-2112

大仙市刈和野字田中蟻塚12

大仙市立西仙北東中学校

三浦 誠 宛

E-Mail macoto\_m@hotmail.com

12 抽 選

平成18年6月22日(木) 10:00～

大仙市立西仙北東中学校 ミーティングルーム

13 東北大会  
出 場 枠

団体戦は男女の優勝チーム、個人戦は各種目の3位まで(代表決定戦あり)が東北大会(8月4日～8月6日:福島県会津若松市)の出場権を得る。

14 連絡先

大会前

大仙市立西仙北東中学校 三浦 誠 TEL:0187-75-2200

大会期間中

美郷町仙南総合体育館 TEL:0187-86-8300

※ 大会期間中は、緊急時だけの連絡にしてください。

15 その他

- (1) 競技の服装は、上下とも日本バドミントン協会の検定に合格したものを着用する。
- (2) ユニフォーム背面中央部に、必ず学校名および姓を表示すること。同姓の場合は名前の一文字目を小さく入れる。マークの大きさは縦15cm、横30cmとする。
- (3) 宿泊については、宿泊要項に従い各校で申し込むこと。
- (4) 団体戦の選手の変更は、監督会議まで認める。
- (5) 大会記念バッジを400円で販売します。
- (6) 個人情報の記載については、本人と保護者の同意を得ること。

**西仙北東**  
**三浦 誠**

15  
cm

30cm

## 競技ならびに審判上の注意

1. 今大会ではポイント制限を設けず、正規の得点で行う。セティングについては11点ゲームは10点オールから3点、15点ゲームは14点オールから3点とする。
2. 審判の許可なしでコートを離れてはいけない。1ゲーム終了後は90秒、ゲームオールはインターバル3分間を与える。90秒インターバルのとき、残り20秒をコールする。3分インターバルのときは残り2分、1分のコールをする。
3. 競技中の汗拭きは、ゲームを中断しないように心掛ける。また、水分補給については、主審の許可を得て行い、ふた付きのペットボトルかスクィーズボトルを使用すること。
4. 制汗を目的とするもの以外のものは、身につけないこと。
5. 棄権については、事前に監督が届け出ること。
6. 競技中は、主審および線審のそばに並んで話しかけてはいけない。
7. 団体戦について
  - (1) 団体戦のオーダー用紙は、試合開始5分前までに提出すること。第1試合については監督会議時に提出すること。
  - (2) 団体戦は5名以上のメンバーがベンチ入りしていなければならない。
  - (3) 試合の進行上、コートを並行して複・単・複を同時に行う。
  - (4) 同一選手がシングルスとダブルスを兼ねて出場することはできない。
  - (5) 団体戦の勝敗の決定は、2点先取とし、他の試合はその時点で打ち切る。
  - (6) 団体戦のベンチに入れるのは、「監督 1名」「エントリーされた選手 5～7名」「マネージャーまたはコーチのいずれか1名」とする。
  - (7) ラインズマンは、男子団体は試合のない男子選手が行い、女子団体については、GT1は八郎潟中、GT2～3は団体戦のない選手、GT4はGT1の敗者、GT5はGT2・3の敗者、GT6はGT4・5の敗者が行うこととする。
8. 個人戦について
  - (1) 個人戦のベンチに入れるのは、「監督 1名」とする。
  - (2) インターバルのときは、チェンジエンドしてから監督のみサイドコーチができる。
  - (3) 個人戦はトーナメント戦とし、東北大会代表決定戦も行う。
  - (4) ラインズマンは、前の試合の敗者と練習コート割りのコートを各学校で責任を持って行うこととする。

## 会場内での注意事項

1. 開館は8時とする。
2. 選手のアリーナへの入退場は、正面の扉のみを使用すること。応援は、2階観客席で行い、コートサイドでは行わない。
3. 試合中の応援は、ゲームの進行を妨げないようにすること。
4. タイムテーブルの変更もあり得るので、放送には気をつけること。
5. 貴重品の管理は、各校・各自で責任を持って行うこと。
6. 体育館のアリーナ以外では練習をしないこと。
7. ゴミは各校毎に管理し、すべて持ち帰ること。
8. 昼食は、各自で試合の進行にあわせて、1階玄関ホールでとること。
9. 体育館は、土足厳禁です。選手は外履きをシューズケースに入れ、控場所におくこと。
10. 会場は大切に使い、関係のない場所には行かないこと。
11. 保護者の喫煙は健康増進法を遵守し、決められた場所（喫煙所）のみとする。
12. 乳幼児連れの観客は、乳幼児から目を離さないこと。





# 男子団体 ( B T )

	仙南	西仙北東	横手清陵学院	勝 敗	順 位
1 . 仙南中		3	1	勝 敗	
2 . 西仙北東中			2	勝 敗	
3 . 横手清陵学院中				勝 敗	

学校名	仙南中	西仙北東中	横手清陵学院中
監督	小西 祥子	三浦 誠	高橋 悦美
コーチ	久米 永一		
マネージャー		菅原 直記	
選手	高橋 大樹	照井 達朗	小田島貴大
	佐藤 顕	矢田 光	柴田 崇仁
	千葉 隆太	須藤 嶺	阿部 元春
	佐藤 一樹	長谷川 弦	北野 邑樹
	久米 純也	信太 智裕	田原 知拡
	佐藤 駿一	小松 秀嵩	嵯峨 廉也
	高橋 潤	内藤亜滲士	山中 薫

# 女子団体 ( G T )

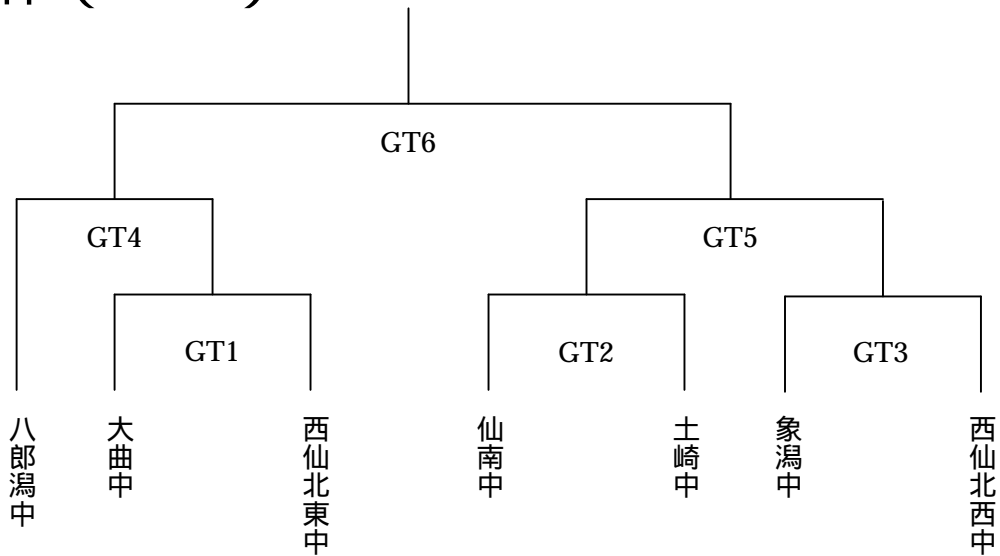

学校名	八郎潟中	大曲中	西仙北東中	仙南中	土崎中	象潟中	西仙北西中
監督	佐々木紀子	澁江 研	田中 武晴	佐藤 淳子	益子 美樹	大久保浩司	田村 尚之
コーチ		小松 英昭		照井 達義	土谷 亮一	原田ゆり子	伊藤亜貴子
マネージャー	渡部 由美		田村 綾				
選手	伊藤 茜	鈴木 尚子	進藤理香子	照井 彩香	土谷那奈子	寒河江奈月	進藤 里菜
	菊地真美子	樋場 美里	鈴木 美樹	加藤 文	最上 佳苗	森 優菜	鈴木 翔子
	小野 渚	本川 真菜	佐々木花菜	加藤 汐織	榎木 初美	齋藤 綺花	伊藤 步
	工藤 瑞紗	鈴木 純菜	長山真由子	佐藤 抄美	今津谷由衣	高橋 彩夏	進藤 琴美
	中道 澄夏	佐藤 実希	武田 愛	高橋 恵理	田中 千晴	佐藤 美夢	小山田美裕紀
	斉藤 莉子	本川 桃香	佐々木美緒	伊藤 岬	駒井 裕美	高橋珠李亜	澤田 彩加
	鈴木 優嘉		佐藤真佑子	高橋 真帆		斎藤 千尋	佐藤 梨香

男子単(BS)

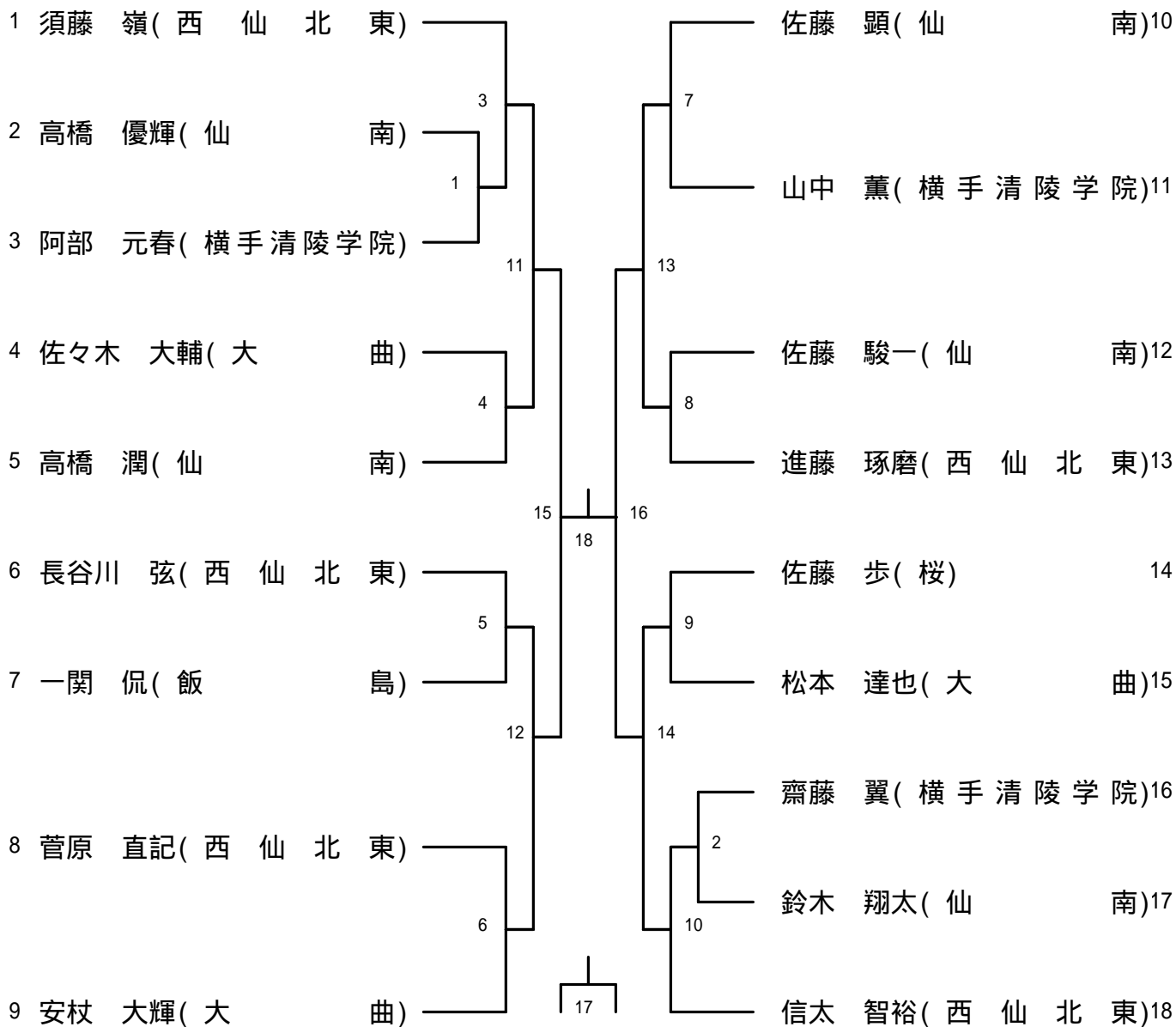

女子単(GS)

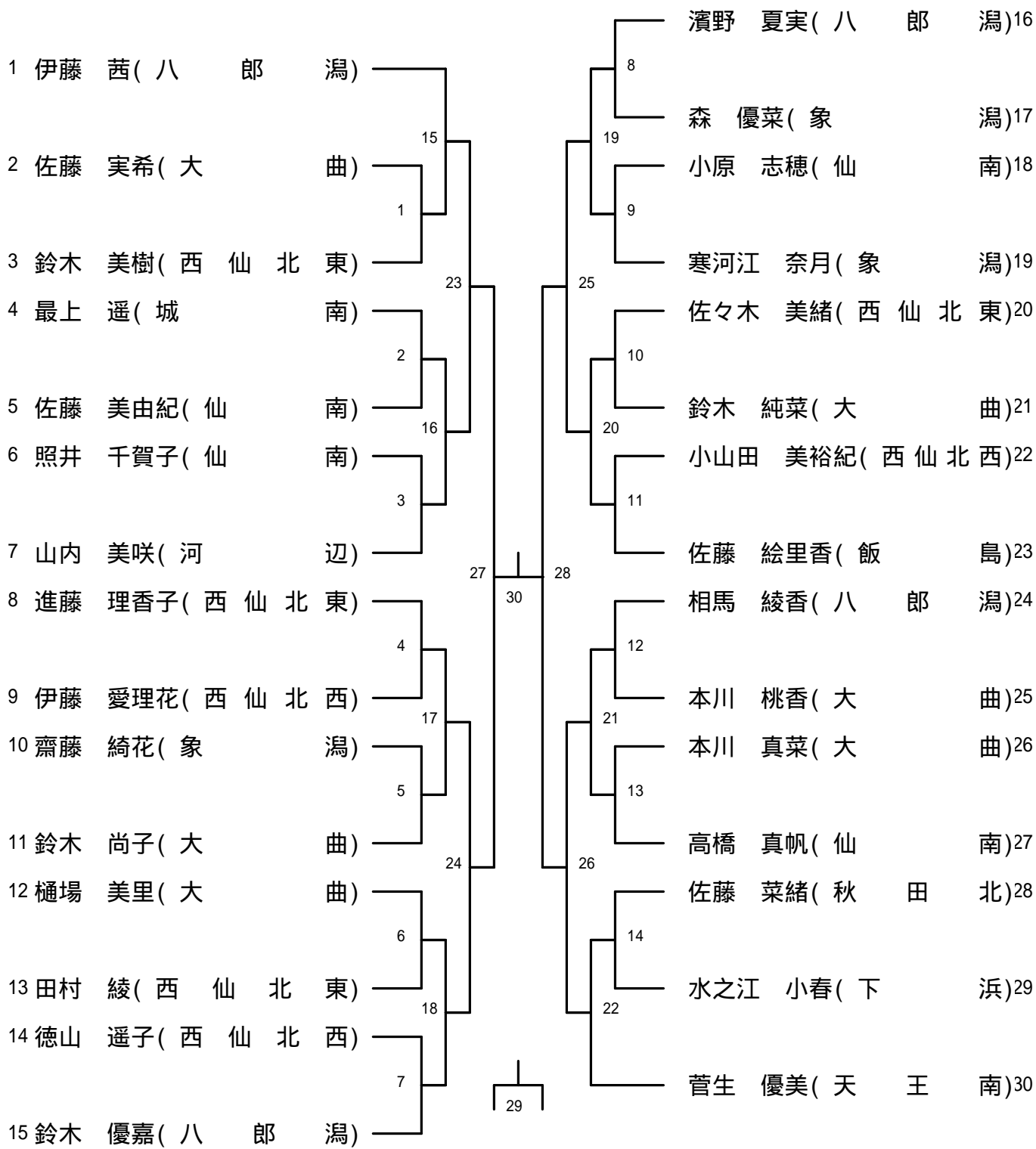

男子複(BD)

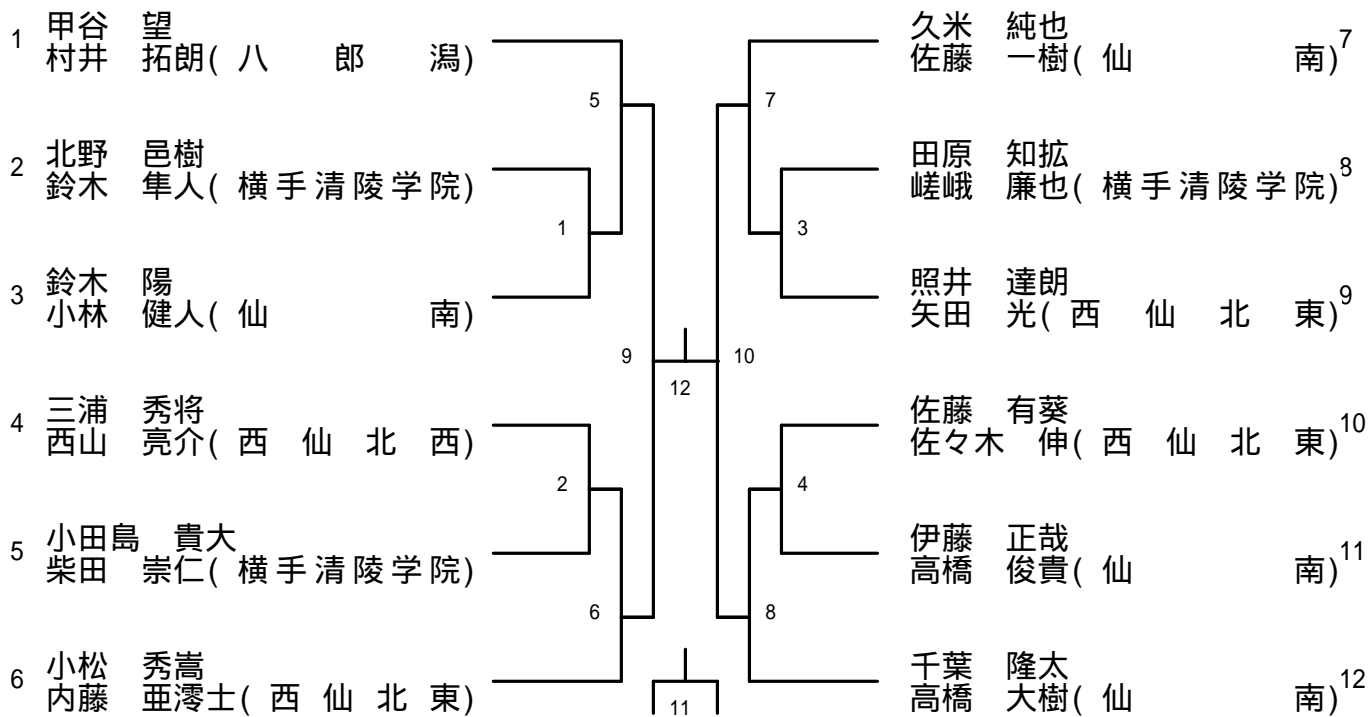

女子複(GD)

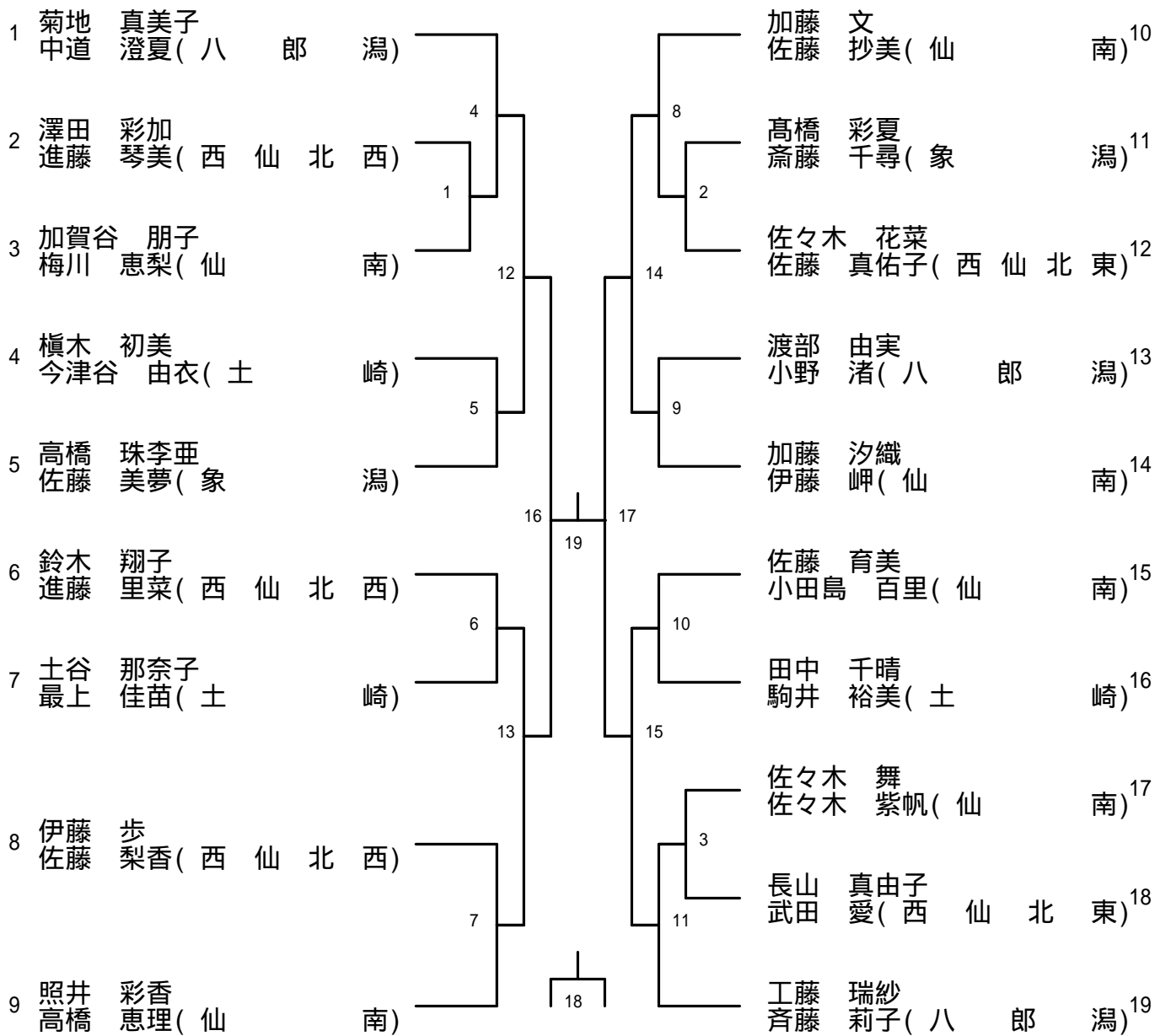

# 中学生に健全なスポーツ活動をさせるために…

秋田県中学校体育連盟

## 選手としての心構え

- 1 「あいさつは大きな声で元気よく」から始めよう。
- 2 安全面での注意を忘れない。自分の体調に合わせて無理をしすぎないこと。
- 3 ルールや審判の判定に従おう。
- 4 感情的にならず冷静にプレイしよう。興奮したり相手をヤジったりしないこと。フェアプレイの精神で正々堂々と互いの技を競い合おう。
- 5 自分自身のために、そしてチームのために一生懸命に働こう。
- 6 コーチやチームの仲間、相手と協力すること。相手チームを尊重しよう。
- 7 プレイを楽しみ、好きなスポーツをしていることに感謝しよう。すばらしいプレイには敵・味方関係なく拍手をおくり、讃え合おう。
- 8 会場をきれいにするために「来た時より美しく」を心がけ、ゴミは持ち帰ろう。

## 指導者(コーチ)としての心構え

- 1 ミスをした子供のことを感情的に怒鳴ったり、笑ったりしないこと。
- 2 子供たちにルールに従ってプレイするように指導しよう。
- 3 勝ち負けにこだわりすぎて、体罰や行き過ぎた指導をしないこと。スポーツを教えることができる喜びと感謝の気持ちを忘れない。
- 4 常に最新の指導理論や指導方法、子供の発育・成長に関する理論を自ら学ぶ姿勢を持ち続けよう。
- 5 選手の発達段階や能力や安全面に配慮し、怪我の防止に努めよう。特に熱中症の予防のために水分の補給や休憩、健康観察等で個人差にも配慮しよう。

## 保護者としての振る舞い

- 1 子供たちは自らの楽しみのためにプレイしているのであり、決して親のためではないことを忘れないこと。
- 2 勝ち負けよりも子供たちの努力や行動に注目しよう。すばらしいプレイには敵・味方関係なく拍手をおくり、讃え合おう。行き過ぎて熱の入りすぎた応援や相手チームや審判へのヤジは慎もう。
- 3 常にルールに従ってプレイするように子供たちにすすめよう。
- 4 ミスを叱ったり、笑ったりしないこと。
- 5 審判の判定を尊重し、同様に子供たちにも尊重するように教えよう。
- 6 コーチ、指導者、審判や他の保護者への感謝の気持ちを示そう。
- 7 会場をきれいにするために「来た時より美しく」を心がけ、ゴミは持ち帰ろう。身近な大人が子供の手本を示し、正しいマナーを示そう。

スポーツにおけるマナーの向上やフェアプレイの精神の大切さを呼びかけて3年目になります。試合中の選手のアンフェアな態度やマナーの悪さ、応援側の保護者のマナー低下の問題（汚いヤジ、ゴミのポイ捨て、駐車違反等）などを今一度見直し、勝敗を越えてスポーツを通して学ぶことの価値を関係者一同で見直しましょう。この大会が健全な心を育てる場になることを願い、みなさんのご協力をお願いいたします。

# 勝てる体作りは、食事から

選手の皆さんが、納得できる競技成績を収めるためには、正しいトレーニングと休養，そして食事が重要になります。

## 勝てる食事は、バランスのとれた食事から

フードピラミッドをおぼえて、からだづくりをしよう

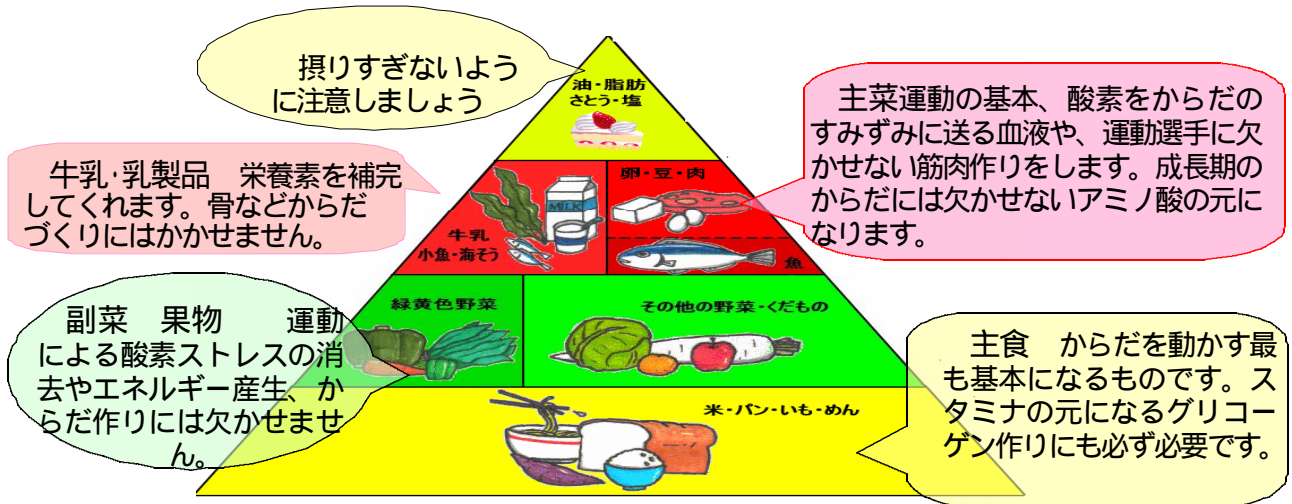

## 試合前の食事はこうしよう



主食・果物を多めに食べましょう。副菜はふだんよりも控えめに。

## 試合直前の食事の参考例

試合で100%の力を出すためには試合時間から逆算して食事をしましょう。

3～4時間前  
糖質中心の食事 おにぎり  
カウどん はちみつ  
トースト

1時間前  
バナナ ゼリー

30分前  
飲み物

直前  
あめ タブレット



## 水分をしっかり摂ろう

### 人間の体の約60～70%は水分

人間の体の約60～70%は水分です。体内の水分が1%失われるとのがかわき、3%以上になると競技力に影響します。のがかわいてから飲むのでは遅いのです。

### じょうずに水分をとるコツ

#### スポーツの前に飲もう

コップ1杯位をめどに。

#### スポーツ中もこまめに飲もう

ペットボトルで飲む時は、150ml位のところに印をつけて飲む。水筒や大きなびんなどから飲む時は、コップで飲む。(飲み過ぎないために)

#### 適度に冷やそう

熱くなった体を冷やすために6～13度に冷やす。

#### スポーツ飲料は2倍に薄めて飲もう

糖分の濃度が高くなると水分の吸収が遅くなる。市販の飲料は2倍に薄めて飲むのがベスト。





# 県内各地が熱戦会場



**秋田わか杉国体**

君のハートよ位置につけ 第62回国民体育大会

## 会場市町村マップ



**秋田わか杉大会**

きっと出会える! 夢と感動 2007 第7回全国障害者スポーツ大会

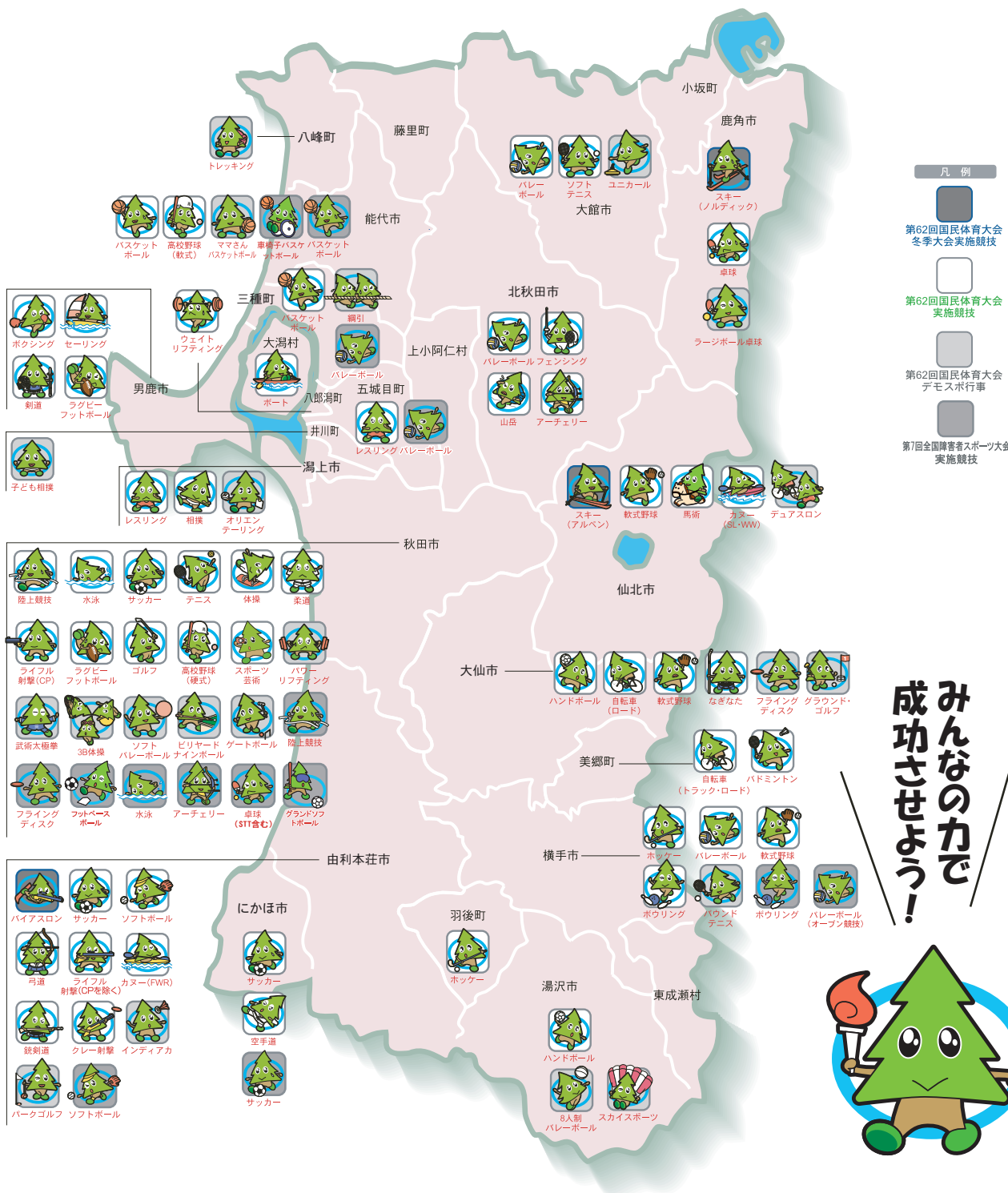

### 第62回国民体育大会

### 『秋田わか杉国体』

### 第7回全国障害者スポーツ大会

### 『秋田わか杉大会』

■ 冬季大会スキー競技会

平成19年2月10日(土)～13日(火)

- 開会式 秋田県立田沢湖スポーツセンター 陸上競技場
- 閉会式 鹿角市記念スポーツセンター

■ 本大会

平成19年9月29日(土)～10月9日(火)

- 開会式 秋田県立中央公園県営陸上競技場
- 閉会式 秋田県立中央公園県営陸上競技場

平成19年10月13日(土)～15日(月)

- 開会式 秋田県立中央公園県営陸上競技場
- 閉会式 秋田県立中央公園県営陸上競技場

## 冬季大会スキー競技会

## 冬季大会

H19.2/10(土)～13(火)

## 本大会

H19.9/29(土)～10/9(火)

実施予定競技	会場地	期日
スキー	鹿角市	調整中※
	仙北市	調整中※
バイアスロン	由利本荘市	調整中※

※ H18.6.16の国体委員会で決定予定

## 本大会

競技	会場地	期日
陸上競技	秋田市	10/5～10/9
水泳	秋田市	9/30～10/8
サッカー	秋田市	9/30～10/4
	由利本荘市	
	にかほ市	9/30～10/4
テニス	秋田市	9/30～10/3
ボート	大潟村	10/5～10/8
ホッケー	横手市	9/30～10/4
	羽後町	9/30～10/4
ボクシング	男鹿市	10/4～10/8
	横手市	10/5～10/8
バレーボール	大館市	10/5～10/8
	北秋田市	10/4～10/8
	秋田市	9/30～10/5
体操	秋田市	9/30～10/5
	能代市	9/30～10/4
バスケットボール	三種町	9/30～10/3
	湯上市	10/5～10/8
レスリング	五城目町	10/5～10/8
	男鹿市	9/29～10/2
セーリング	男鹿市	9/29～10/2
ウエイトリフティング	八郎潟町	9/30～10/3
ハンドボール	湯沢市	10/4～10/8
	大仙市	9/30
自転車	美郷町	9/30～10/4
ソフトテニス	大館市	9/30～10/3
卓球	鹿角市	9/30～10/3
軟式野球	横手市	9/30～10/3
	大仙市	
	仙北市	
相撲	湯上市	9/30～10/3
馬術	仙北市	10/5～10/9
フェンシング	北秋田市	9/30～10/4
柔道	秋田市	10/7～10/9
ソフトボール	由利本荘市	10/5～10/8
バドミントン	美郷町	10/5～10/8
弓道	由利本荘市	10/5～10/8
ライフル射撃	秋田市	9/30～10/2
	由利本荘市	9/30～10/3
剣道	男鹿市	9/30～10/2
	秋田市	10/5.6.8.9
ラグビーフットボール	秋田市	10/5.6.8.9
	男鹿市	
山岳	北秋田市	9/30～10/2
カヌー	由利本荘市	9/30～10/3
	仙北市	
アーチェリー	北秋田市	10/5～10/7

空手道	にかほ市	9/30～10/2
銃剣道	由利本荘市	10/6～10/8
クレ-射撃	由利本荘市	10/6～10/8
なぎなた	大仙市	9/30～10/2
ボウリング	横手市	9/30～10/4
ゴルフ	秋田市	10/4～10/6
高等学校野球	秋田市	10/6～10/9
	能代市	10/5～10/8
スポーツ芸術	秋田市	未定

国体(正式名称:国民体育大会)は 国民にスポーツを普及させ、競技力の向上を図るとともに、地方のスポーツ振興を目的とした国内最大の総合スポーツ大会です。秋田県では、本大会(正式競技37競技、公開競技2競技)と冬季大会スキー競技会(正式競技1競技、公開競技1競技)のほか、デモンストレーションとしてのスポーツ行事(21行事)が行われます。

## デモンストレーションとしてのスポーツ行事

ラージボール卓球	鹿角市	8/5
ユニカール	大館市	9/2
トレッキング	八峰町	9/2
綱引	三種町	9/2
ママさんバスケットボール	能代市	8/19
オリエンテーリング	湯上市	9/2
子ども相撲	井川町	9/2
パワーリフティング	秋田市	9/2
武術太極拳		9/2
3B体操		9/2
ソフトバレーボール		9/2
ゲートボール		9/2
ビリヤードナインボール	8/19	
インディアカ	由利本荘市	9/2
パークゴルフ	大仙市	9/2
グランド・ゴルフ		9/2
フライングディスク	横手市	9/2
バウンドテニス	湯沢市	9/2
秋田県8人制バレーボール	仙北市	9/2
スカイスーツ		8/18
デュアスロン	9/2	

# 秋田わか杉大会

きっと出会える! 夢と感動 2007 第7回全国障害者スポーツ大会

## 障害者スポーツ大会

H19.10/13(土)～15(月)

障害のある人がスポーツを通じて、その楽しさを実感するとともに、社会参加の促進や障害のある人への理解を深めるために開催する全国規模のスポーツ大会です。秋田大会では、個人競技と団体競技を合わせて13競技が行われます。

## 大会マスコット スギツチ



モチーフの基本を『わか杉』としています。『わか杉』=『木』=『気』とし、『げんき』+『ほんき』+『こんき』という『わか杉』で両大会の舞台で活躍する選手、関係者の『げんき』を象徴するものです。『わか杉』は“てっぺん”をめざす意味の「矢印」の形でもあります。

『わか杉』で両大会の舞台で活躍する選手、関係者の『げんき』を象徴するものです。『わか杉』は“てっぺん”をめざす意味の「矢印」の形でもあります。

## 秋田わか杉大会

実施競技名等	会場地	障害種別
陸上競技	秋田市	身体・知的
水泳		身体・知的
アーチェリー		身体
卓球		身体・知的
(含むサウンドテーブルテニス)		身体・知的
フライングディスク	横手市	知的
ボウリング		知的
バスケットボール	能代市	知的
車椅子バスケットボール		身体
ソフトボール	由利本荘市	知的
グランドソフトボール	秋田市	身体
バレーボール	三種町	知的
バレーボール	五城目町	身体
サッカー	にかほ市	知的
フットベースボール	秋田市	知的
精神障害者バレーボール	横手市	知的

# 一人一役 県民総参加で盛り上がろう。

# 歴代優勝者の記録

## 男子団体戦

- H 1 1 西仙北町立東中学校
- H 1 2 西仙北町立東中学校
- H 1 3 西仙北町立東中学校
- H 1 4 西仙北町立東中学校
- H 1 5 八郎潟町立八郎潟中学校
- H 1 6 西仙北町立東中学校
- H 1 7 大仙市立西仙北東中学校
- H 1 8

## 男子シングルス

- H 1 0 田野崎広樹 (秋大附)
- H 1 1 北島 義大 (秋田東)
- H 1 2 伊藤 広明 (飯島)
- H 1 3 伊藤 広太 (飯島)
- H 1 4 菅澤 伸哉 (五城目一)
- H 1 5 菅澤 伸哉 (五城目一)
- H 1 6 工藤 和貴 (岩城)
- H 1 7 信太 惣晟 (西仙北東)
- H 1 8

## 男子ダブルス

- H 1 0 岩見 太輔・工藤 慶太 (岩城)
- H 1 1 佐々木優介・田村 啓悟 (西仙北東)
- H 1 2 佐々木優介・川上 雅央 (西仙北東)
- H 1 3 小原 渉・鈴木 一平 (仙南)
- H 1 4 伊藤 広太・一関 優 (飯島)
- H 1 5 齋藤 靖知・秋元 翔太 (八郎潟)
- H 1 6 小笠原翔平・佐々木俊仁 (西仙北東)
- H 1 7 佐々木俊仁・田村 優 (西仙北東)
- H 1 8

## 女子団体戦

- 西仙北町立東中学校
- 西仙北町立東中学校
- 仙南村立仙南中学校
- 仙南村立仙南中学校
- 岩城町立岩城中学校
- 西仙北町立東中学校
- 八郎潟町立八郎潟中学校

## 女子シングルス

- 齋藤 由佳 (象潟)
- 田村 綾 (西仙北東)
- 小笠原早苗 (西仙北東)
- 信太 友衣 (泉)
- 齋藤 夏菜 (象潟)
- 齋藤 夏菜 (象潟)
- 佐々木芽衣 (西仙北東)
- 伊藤 朝美 (岩城)

## 女子ダブルス

- 阿部 雪・藤原美那子 (岩城)
- 小笠原早苗・工藤 優子 (西仙北東)
- 田村亜希子・佐藤 公子 (西仙北西)
- 佐藤 文美・照井あゆみ (仙南)
- 佐藤 友莉・鈴木 優華 (西仙北東)
- 小松田里香・橋本 瞳 (仙南)
- 鈴木 優華・進藤香奈子 (西仙北東)
- 菊池真美子・斉藤 莉子 (八郎潟)

## 会場

- H 1 0 天王町総合体育館
- H 1 1 大曲仙北広域圏民体育館
- H 1 2 岩城町民総合体育館
- H 1 3 グリアス田代
- H 1 4 仙南村民体育館
- H 1 5 岩城町民総合体育館
- H 1 6 岩城町民総合体育館
- H 1 7 美郷町仙南総合体育館
- H 1 8 美郷町仙南総合体育館

記録用紙

	— — —			— — —	
	— — —			— — —	
	— — —			— — —	
	— — —			— — —	
	— — —			— — —	
	— — —			— — —	
	— — —			— — —	
	— — —			— — —	

結果は、秋田県中学校体育連盟バドミントン専門部のホームページで即日公表します。

[http://www.geocities.jp/akita\\_bad/](http://www.geocities.jp/akita_bad/)

